

Landesmusikschule Schwaz

Anschrift: Lahnbachgasse 2
6130 Schwaz

Leitung: Mag. Sonja Kirchmair

Telefon: 05242 / 65038

Sekretariat: Gertraud Hupfauf

E-Mail: schwaz@lms.tsn.at



	Hauptfächer	E1	E2	Einzel	G2	G3	Gruppen	Ens./ Kurs	Gesamt Schüler
Kinder	Kindersingen	0	0	0	0	0	0	17	17
	Kindertanz / Ballett	0	0	0	0	0	0	0	0
	Musik. Früherz. (MFE)	0	0	0	0	0	0	12	12
	Musik. Grundausb. (MGA)	0	0	0	0	0	0	14	14
				0			0		43
Holz	Blockflöte	2	7	9	27	9	36	0	45
	Alt-, Tenor-, Baßblockflöte	0	0	0	2	0	2	2	4
	Querflöte	3	10	13	30	3	33	0	46
	Oboe	2	2	4	2	0	2	0	6
	Fagott	2	0	2	0	0	0	0	2
	Klarinette	2	8	10	24	0	24	0	34
	Saxophon	2	8	10	8	0	8	0	18
				48			105		155
Blech	Trompete	4	2	6	25	0	25	0	31
	Flügelhorn	4	2	6	7	0	7	0	13
	Waldhorn	4	0	4	6	0	6	0	10
	Posaune	2	2	4	15	0	15	0	19
	Tenorhorn	1	0	1	5	0	5	0	6
	Tuba	4	3	7	0	0	0	0	7
				28			58		86
Tasten	Klavier	25	39	64	66	0	66	0	130
	Cembalo	0	0	0	0	0	0	0	0
	Akkordeon	4	5	9	9	0	9	0	18
	Orgel	1	1	2	2	0	2	0	4
	Diatonische Harmonika	0	4	4	10	0	10	0	14
				79			87		166
Streicher	Violine	6	17	23	18	0	18	0	41
	Viola	2	0	2	0	0	0	0	2
	Violoncello	3	3	6	10	0	10	0	16
	Kontrabass	0	1	1	0	0	0	0	1
				32			28		60
Saiten	E-Bass	0	2	2	4	0	4	0	6
	E-Gitarre	1	4	5	16	3	19	0	24
	Gitarre	9	28	37	96	6	102	1	140
	Hackbrett	3	4	7	14	0	14	2	23
	Harfe	2	6	8	6	0	6	0	14
	Zither	1	1	2	6	0	6	0	8
				61			151		215
Ges.	Sologesang	6	1	7	1	0	1	0	8
	Stimmbildung	5	14	19	19	0	19	8	46
				26			20		54
Sonstige	Schlagwerk	1	18	19	23	0	23	2	44
	Keyboard	0	1	1	19	3	22	0	23
	Coaching	0	0	0	0	0	0	0	0
	Ensembleleitung / Dirigieren	0	0	0	0	0	0	0	0
	Sonstige Hauptfächer	0	0	0	0	0	0	0	0
	Ergänzungsfach als HF	0	0	0	0	0	0	12	12
				20			45		79
Gesamt-Hauptfächer		101	193	294	470	24	494	70	858

Leistungsstufen

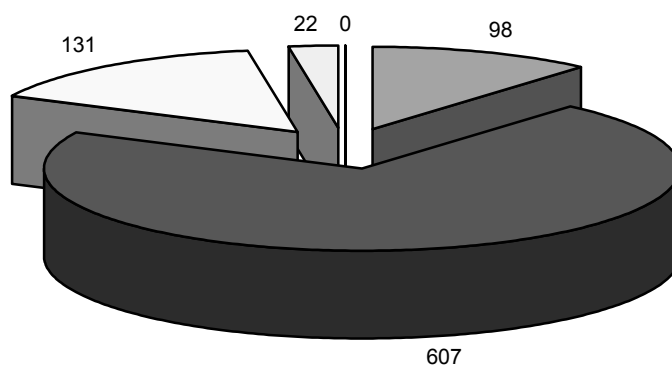

■ Elementar ■ Unterstufe □ Mittelstufe □ Oberstufe ■ Ensemblestufe

Leistungsstufen (Fächerzahl)

Leistungsstufe	Anzahl
Elementar	98
Unterstufe	607
Mittelstufe	131
Oberstufe	22
Ensemblestufe	0
Gesamt	858

Ergänzungsfächer (Fächerzahl)

Musikkunde	69
Ensembles	76
Blasorchester	0
Streicherchester	42
(Schüler-)Chor	65
Sonstige Ergänzungsfächer	3
Gesamt Ergänzungsfächer	255

Wettbewerbe (Schülerzahl)

Bezeichnung	Teilnehmer
Prima La Musica Landeswettbewerb	13
Prima La Musica Bundeswettbewerb	0
Musik in kleinen Gruppen	0
Jugendblasorchesterwettbewerb	0
sonstige Wettbewerbe	3

Alter (Schülerzahl)

	männlich	weiblich	Summe
3 bis 5	3	4	7
6 bis 10	87	142	229
11 bis 15	118	197	315
16 bis 24	53	80	133
über 24	41	94	135

Übertrittsprüfungen (Fächerzahl)

Hauptfach	U in M	M in O	Ab-schluss	Gesamt
Akkordeon	6	0	0	6
Altblockflöte	1	0	0	1
Blockflöte	0	1	0	1
Diatonische Harm.	1	0	0	1
E-Gitarre	3	0	0	3
Fagott	1	0	0	1
Flügelhorn	2	0	0	2
Gitarre	10	0	0	10
Hackbrett	3	0	0	3
Harfe	2	0	0	2
Keyboard	6	0	0	6
Klarinette	4	3	0	7

Hauptfach	U in M	M in O	Ab-schluss	Gesamt
Klavier	14	1	0	15
Posaune	5	0	0	5
Querflöte	7	0	0	7
Sologesang	2	4	0	6
Stimmbildung	3	0	0	3
Tenorhorn	2	0	0	2
Trompete	3	1	1	5
Tuba	0	1	0	1
Violine	3	1	0	4
Waldhorn	2	0	0	2
Gesamt	80	12	1	93

Veranstaltungen

Interne Vorspiele	55	Schulkonzerte (Semester-, Schluss-, Preisträger-Konzerte)	17
Prüfungskonzerte	4	Konzerte in Zusammenarbeit mit Vereinen/Schulen	13
Auftritte in Kirchen	22	sonst. Konzerte/Auftritte	82

Kommentar

Fachliche Zielsetzung, Schwerpunkt und Ausrichtung der Schule, Veranstaltungen:

An der Landesmusikschule Schwaz gibt es die Möglichkeit zwischen fünf verschiedenen Chören auszuwählen. Kinderchor, Mädchenchor, Knabenchor, Jugendchor und ein gemischter Chor sind Teil eines breiten Fächerangebots. Jährlich lassen diese Ensembles immer wieder mit interessanten Projekten aufhorchen. So stand beispielsweise in diesem Jahr die erfolgreiche Produktion des zeitgenössischen Stückes „Der rote Spiegel“ von Klaus Lang in Zusammenarbeit mit den „klangspuren schwaz“ am Programm, bei dem 70 junge Musikerinnen und Musiker mitwirkten. Einen weiteren Schwerpunkt bildet der Bereich der Volksmusik. Bereits zum 14. Mal wurde heuer das Volksmusikwochenende veranstaltet, das begeisterte Musikanten aus dem ganzen Land anreisen lässt, um mit erfahrenen Referenten neue Stücke kennen zu lernen und einzustudieren. Um den elementaren Bereich auszubauen wurden speziell die Fächer Musikwerkstatt (musikalische Grundausbildung für Menschen ab 5 Jahren) und Kindersingen verstärkt beworben. Den zahlreichen Streicherschülern an der LMS werden mit dem Kinder- und Jugendorchester, sowie einer eventuellen Mitwirkung im städtischen Orchester reizvolle Möglichkeiten geboten, um das Erlernte anzuwenden. Am 1. Oktober 2006 feierte die Musikschule im Rahmen einer orchestralen Festmesse ihr 100jähriges Bestehen. Zahlreiche Jubiläumsveranstaltungen unter dem Motto „100 Jahre Musikschule“ fanden bereits im Schuljahr 2005/06 statt. Die Kooperation mit den Mitgliedsgemeinden und den kulturellen Vereinen vor Ort ist den Lehrerinnen und Lehrern der LMS Schwaz ein großes Anliegen, daher werden auch in Zukunft Konzerte in den Außenstellen veranstaltet.

Zu den Statistiken der Schule:

Mit 858 Schülerinnen und Schülern an der LMS Schwaz ist es im Schuljahr 2006/07 gelungen, die Anzahl der Hauptfachbelegungen etwas anzuheben, um dem großen Interesse an musikalischer Ausbildung gerecht zu werden. Zusätzlich zum Einzel- und Gruppenunterricht wurde den fortgeschrittenen Schülern verstärkt die Möglichkeit geboten, im Ensemble mitzuwirken. Freude am gemeinsamen Musizieren sollte dabei im Vordergrund stehen, aber auch die vielfältigen Möglichkeiten zur Gestaltung musikalischer Umrahmungen diverser Veranstaltungen in den Gemeinden. Ebenso die Anzahl der Übertrittsprüfungen erreichte heuer den Höchststand von 93 erfolgreich abgelegten Prüfungen. Ein erfreulicher Umstand, der das Ergebnis guter Vorbereitung aller Schülerinnen und Schüler widerspiegelt.

MSL Mag. Sonja Kirchmair